

01 と 02 を接着剤で接着します。ぴったり付けると後で曲がりにくくシワがよるので、曲げて様子を見ながら内側の革（02）を余らせる → 余分に出たところをカット

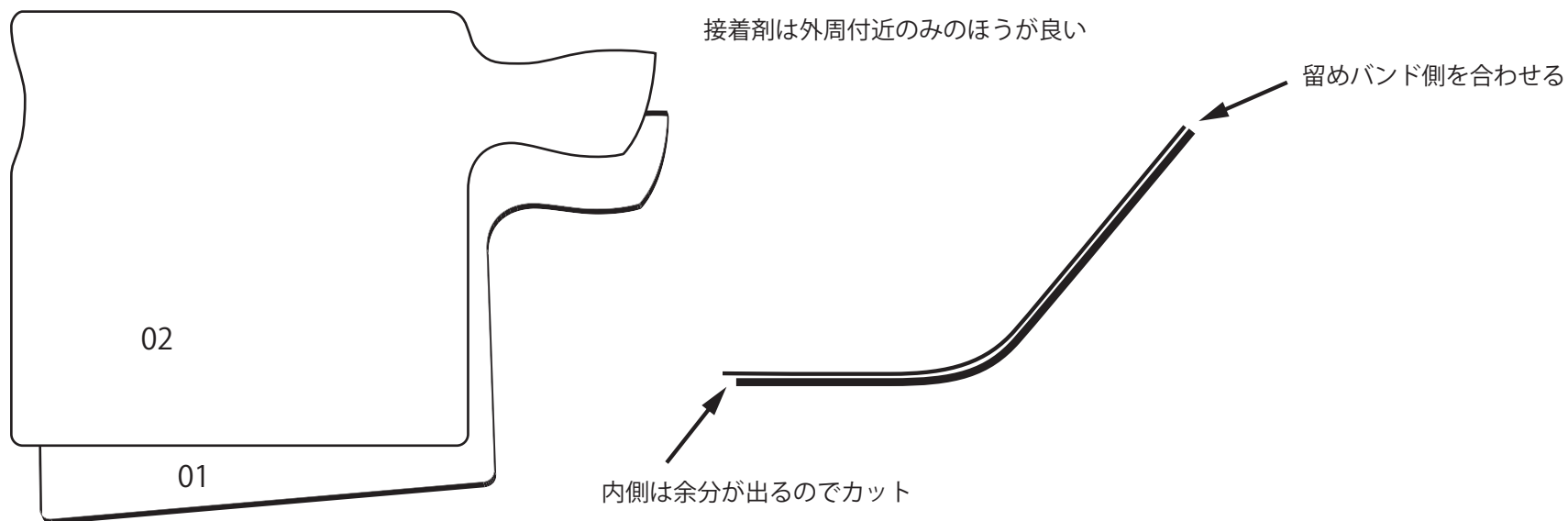

両面が銀面（オモテのキレイな面）になります。

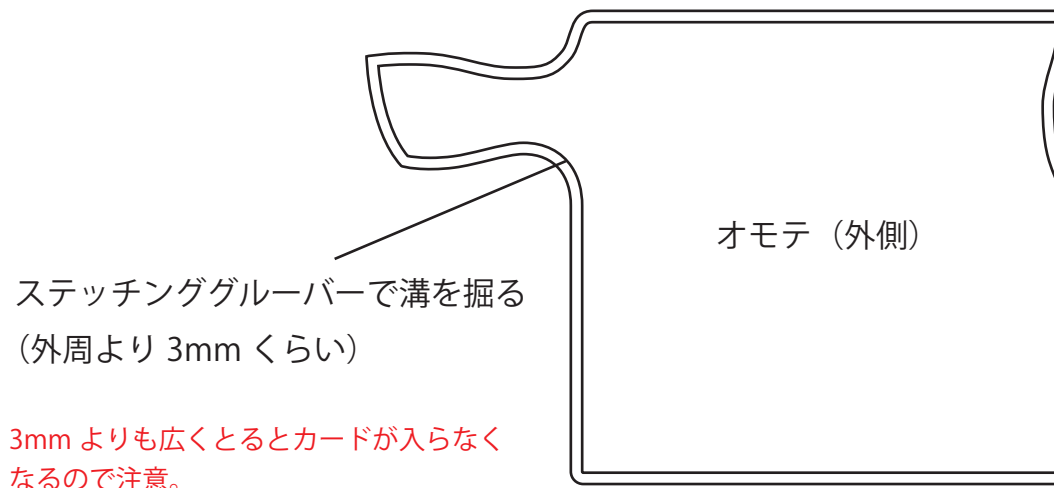

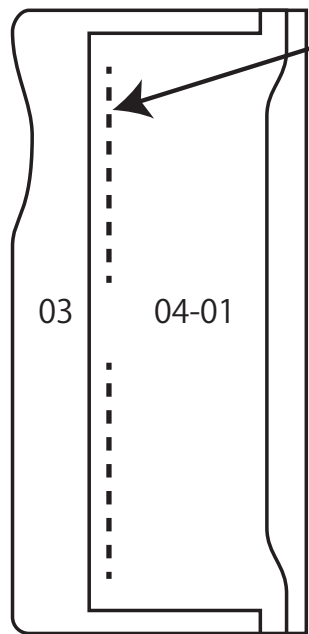

03 と 04-01 をステッチンググルーバーで溝掘りしてからカード止めの部分を縫う… 図の②
(ステッチが出っ張らないように)

続けて 04-02 も同様に縫う… 図の③

さらに 04-03 は、糸が見えるので、糸の色を変えたりアクセントを付けても可。

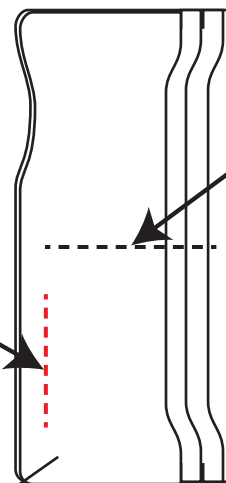

最後に真ん中を分けるように縫う

ロゴ等を入れるならこのあたりに

位置合わせ慎重に

最初に作った外の革と、03, 04 の全てを重ねて位置を合わせ、外側から外周を菱目打ち。(まだ縫わない)

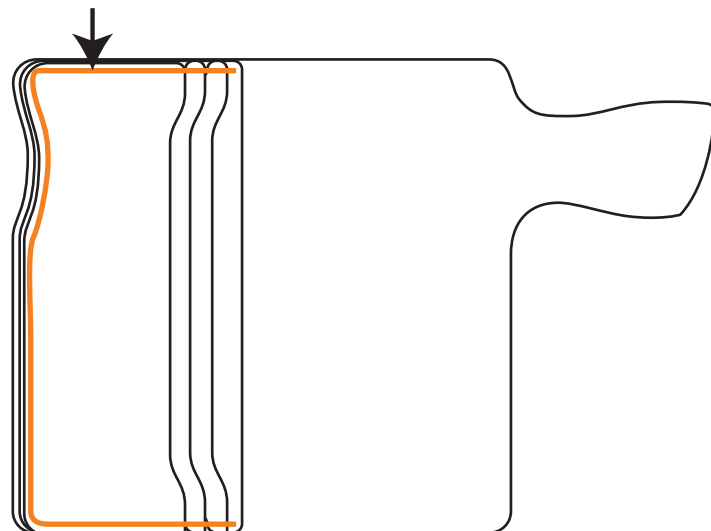

分厚くてうまく目打ちが出来ない場合、それぞれ位置合わせして跡をつけて、別々に目打ちする。

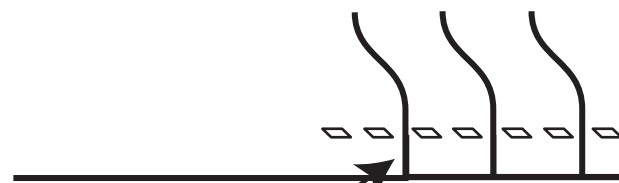

後で縫う際に、上図のように重なった革をまたげるように菱目打ちの際に幅を調整する

外革と 05-01 を重ね、点線のところだけをオモテ側から目打ちする

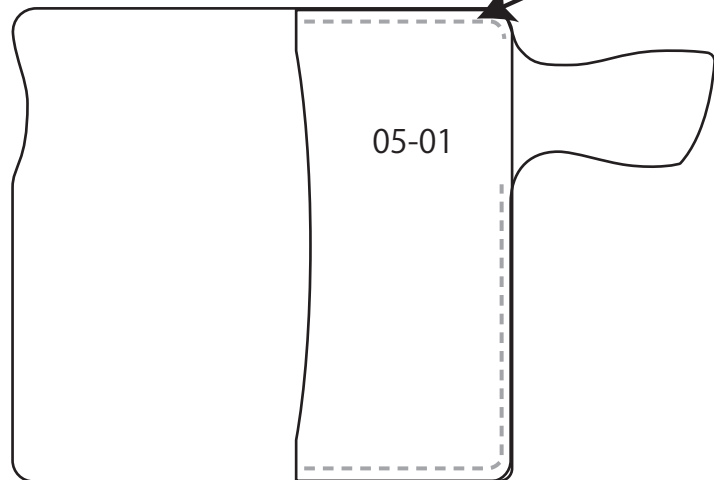

05-01、05-02 をピッタリ重ね、
矢印のところだけを
目打ちし縫い合わせる

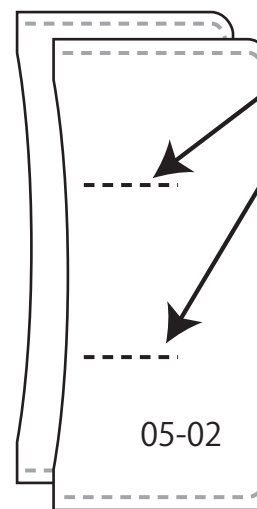

05-02、06-01 を重ね、外周を外側から目打ちする。
外革の目と合わせる

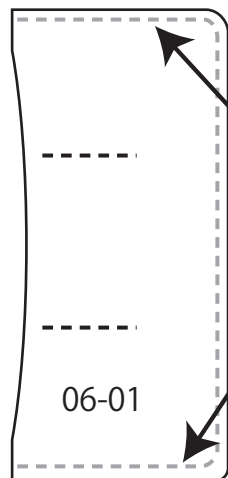
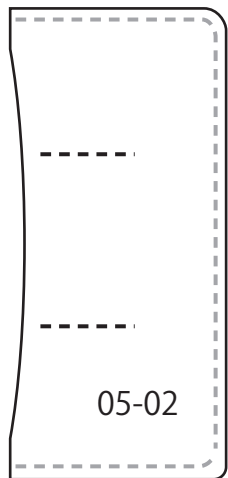

06-01、06-02 の矢印のところを合わせて目打ちする。

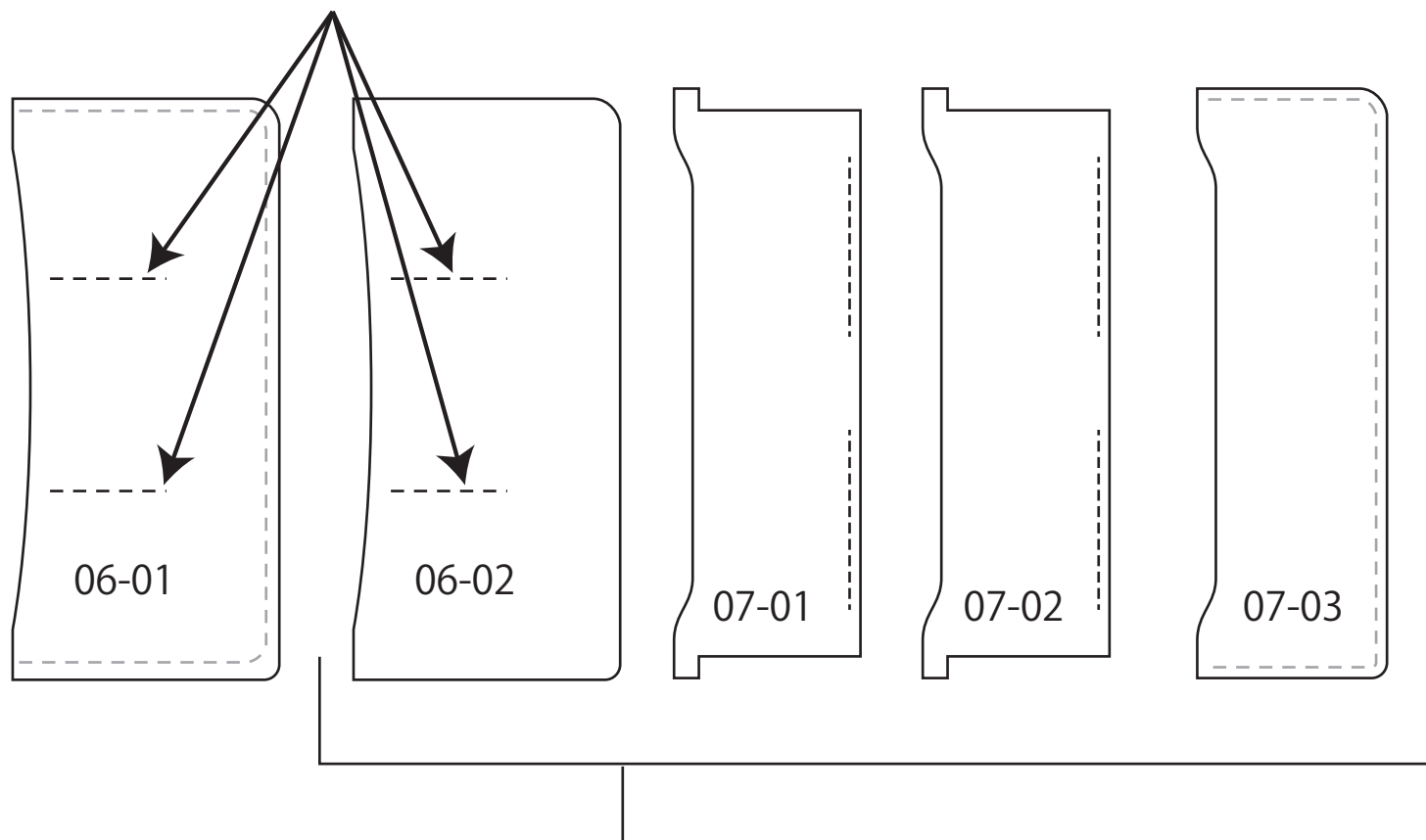

06-02、07 すべてを重ね、目打ちする。

この4枚は独立しているので、目打ちをする際に外革とあわせなくてもよい

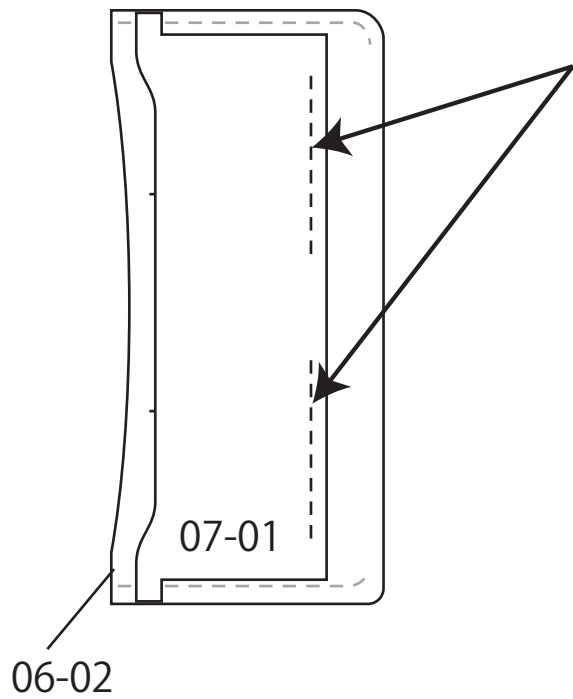

06-02 と 07-01 を位置がずれないように
矢印のところのみ縫う。
07-01 はステッチンググルーバーで溝を掘ってから…図の ⑦

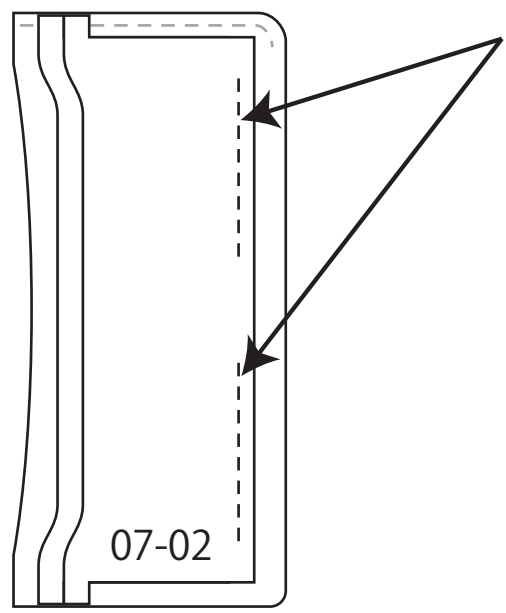

終わったら同様に 07-02 を重ねて縫う…図の ⑧

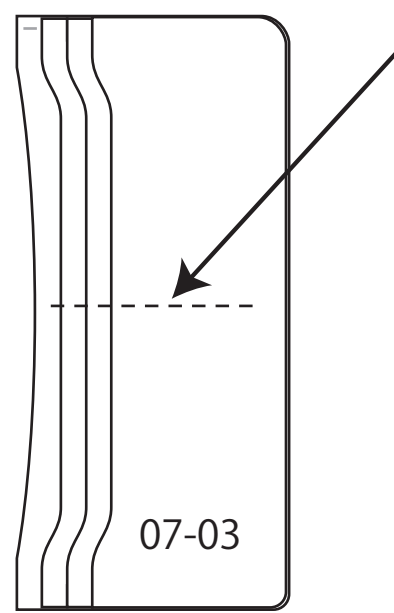

終わったら 07-03 を重ねて、
カード入れの中央部分を縫う
…図の ⑩

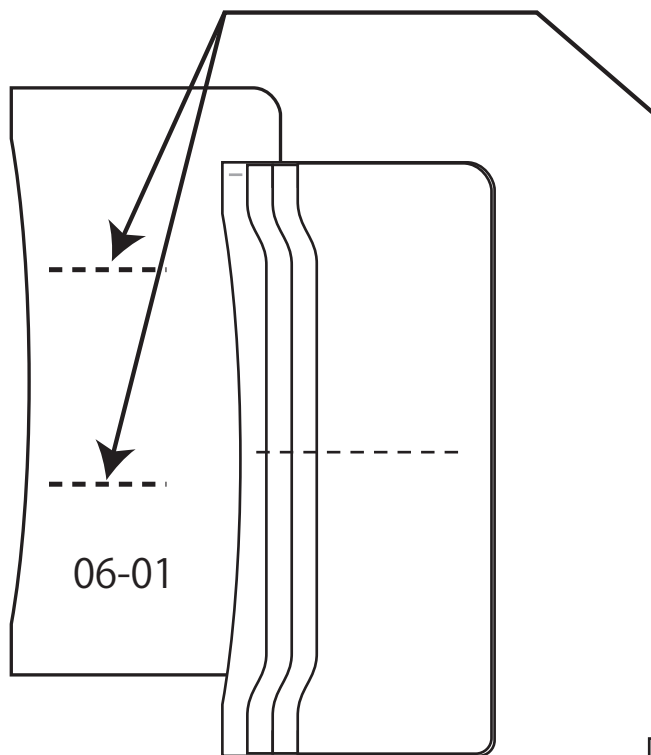

前ページで出来たものと、06-01 を重ねて、点線の部分のみ縫いつなぐ。
重なっている部分が邪魔になるが、めくりながら縫う。

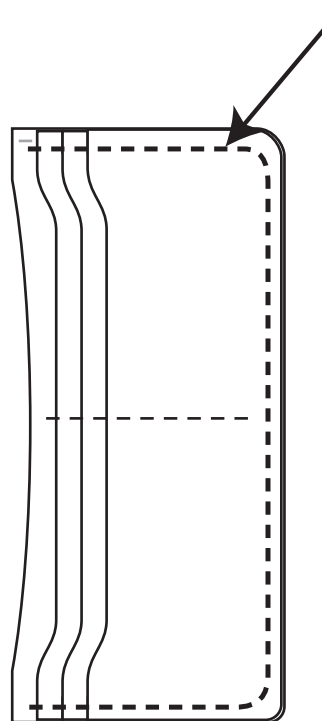

06-01 以外を、(めくりながら) 外周を縫い合わせる。

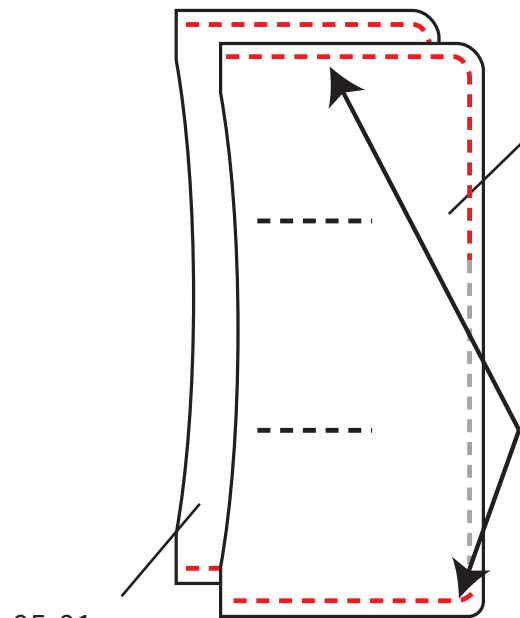

05-01、
05-02 を
重ねたもの

06-01 (分かりやすいように、カード入れが表示されていない状態です)

06-01 と、05-02 一枚のみを赤い部分のみ縫い合わせる。

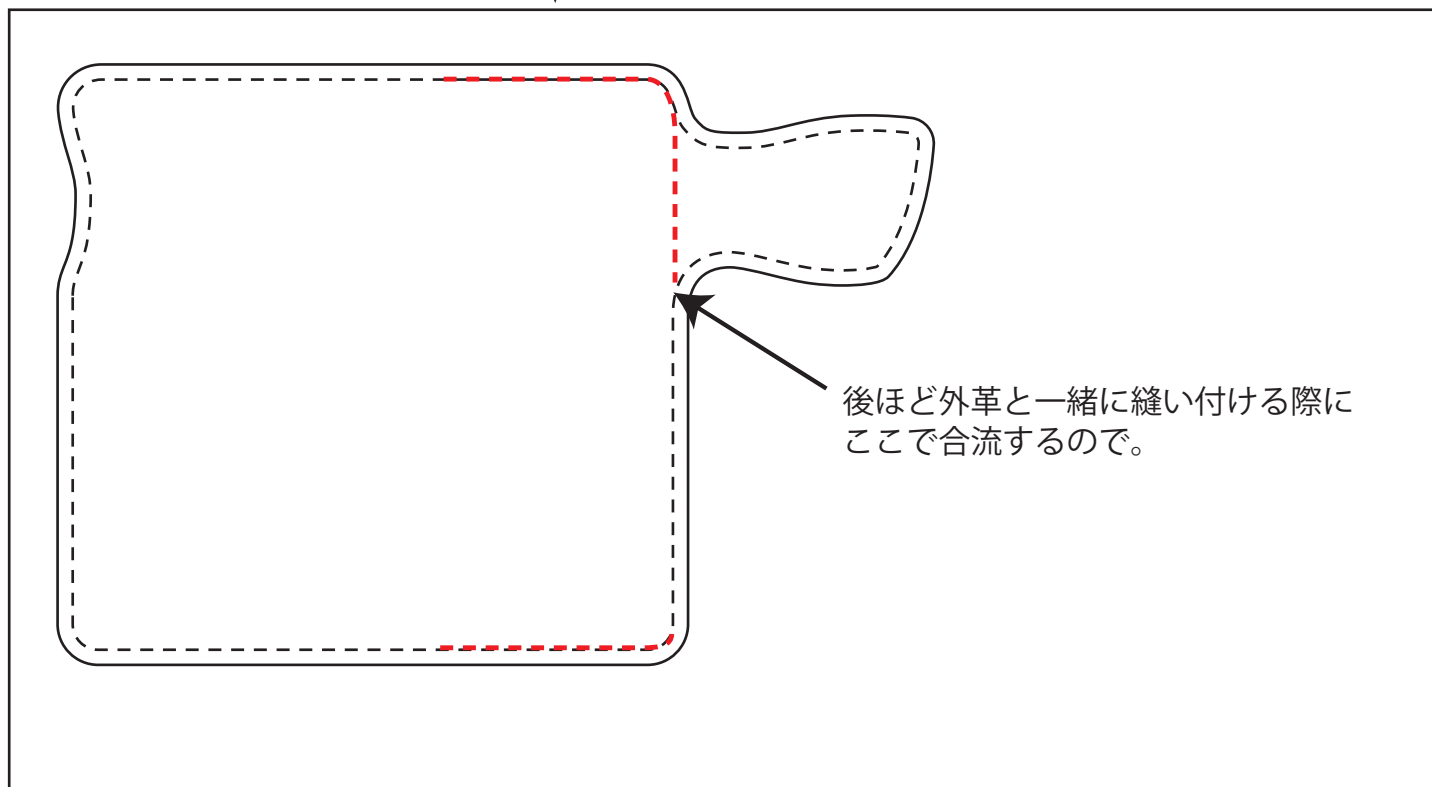

後ほど外革と一緒に縫い付ける際に
ここで合流するので。

外側にホックを取り付けるため、穴を開ける。(位置合わせ慎重に)

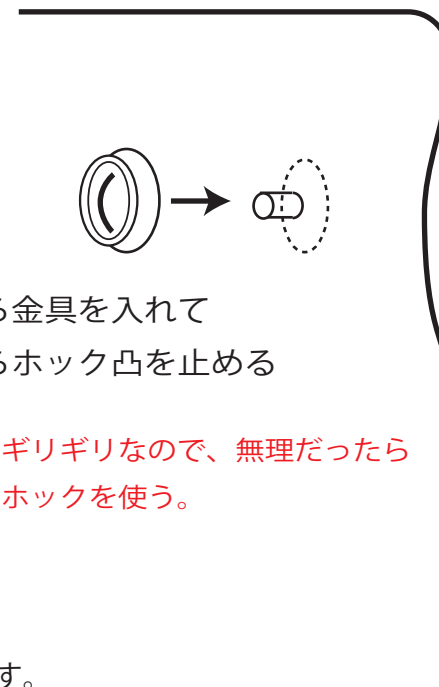
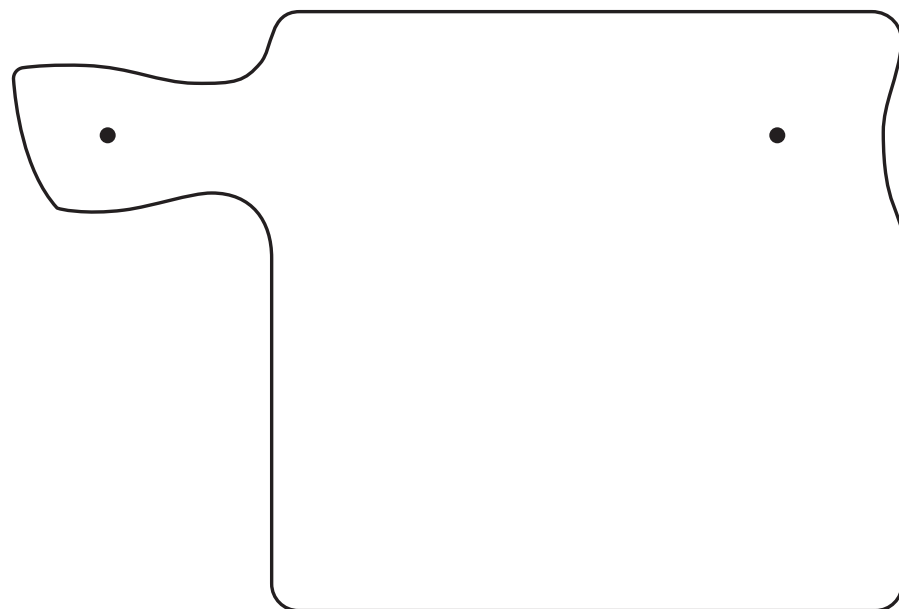

裏側から金具を入れて
表側からホック凸を止める

厚さ的にギリギリなので、無理だったら
足の長いホックを使う。

コンチヨのスクリューに合わせた径を開口する。

コンチヨ側に凹ホックを供給締めする。キチンと付くかどうか、一度確認し、一旦外す。

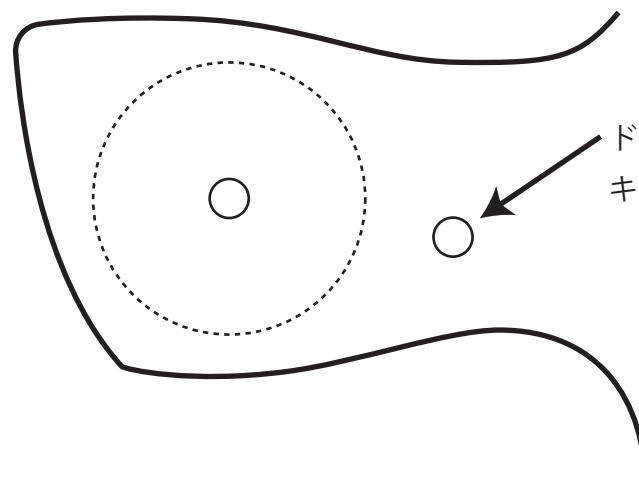

ドロップハンドルをこのあたりに付ける。
キチンと付くかどうか確認し、一旦外す。

外革と、中のパーツを重ねる。位置合わせをして、目打ち出来ていないところがあれば、外革から目打ちをする。

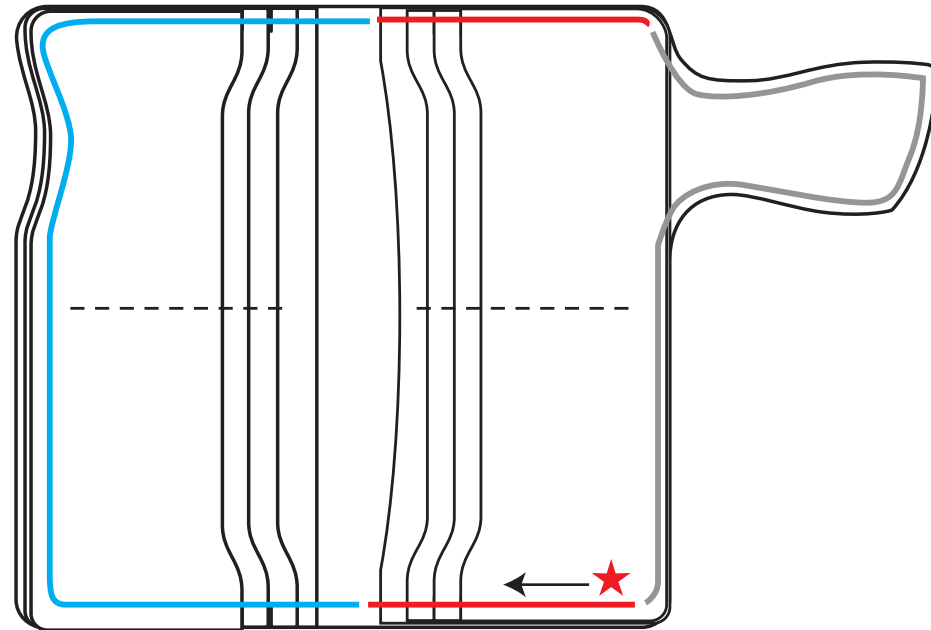
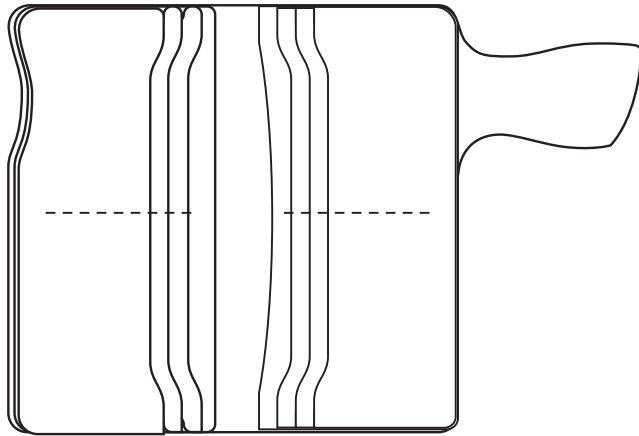

★から矢印方向へ縫う。赤い線の部分は、外革と 05-01 のみを縫う。
水色の線の部分は全革を合わせて縫う。
(糸を分けるのではなく、1本でそのまま縫う)
グレーの線は 05-01、05-02、06-01 を合わせて縫う。

全て縫い終わったら、コバを磨き仕上げる。最後にコンチョ、ドロップハンドルを取付けて終わり。

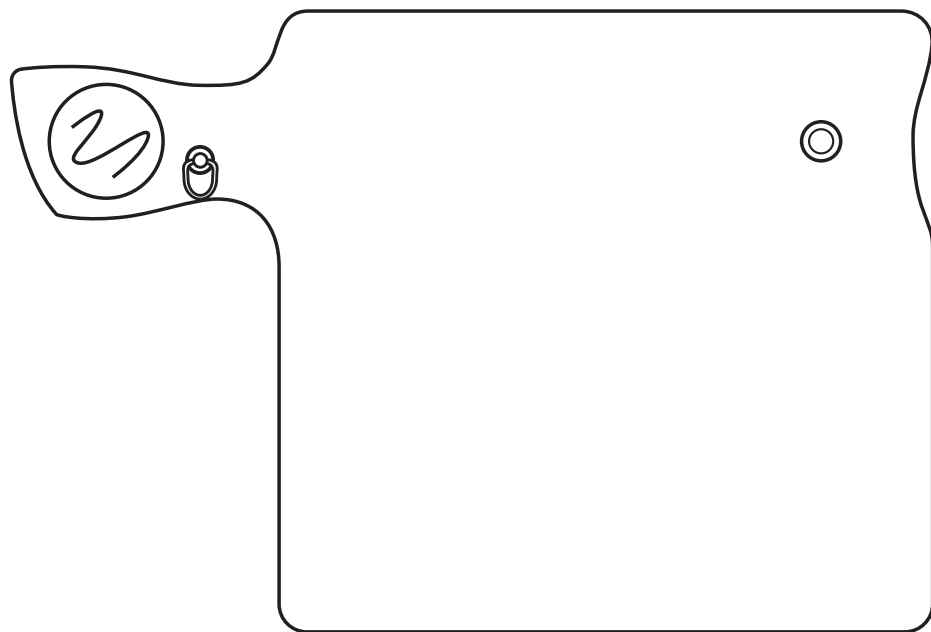

3.0

コンチョ目安



○ ドロップハンドル目安

スナップボタン目安 ○

凡例／注意点

3.0

… 革の厚み (mm)
目安程度に

- 目打ちする と書いていない所もありますが、縫う場合は原則その前に目打ちします。
- 縫い目の点線の幅は無視してください。適宜3mmや2mmの目打ちを使い分けます。
- 作り方の詳細は <http://nandemo-seisaku.com> をご覧ください。

01

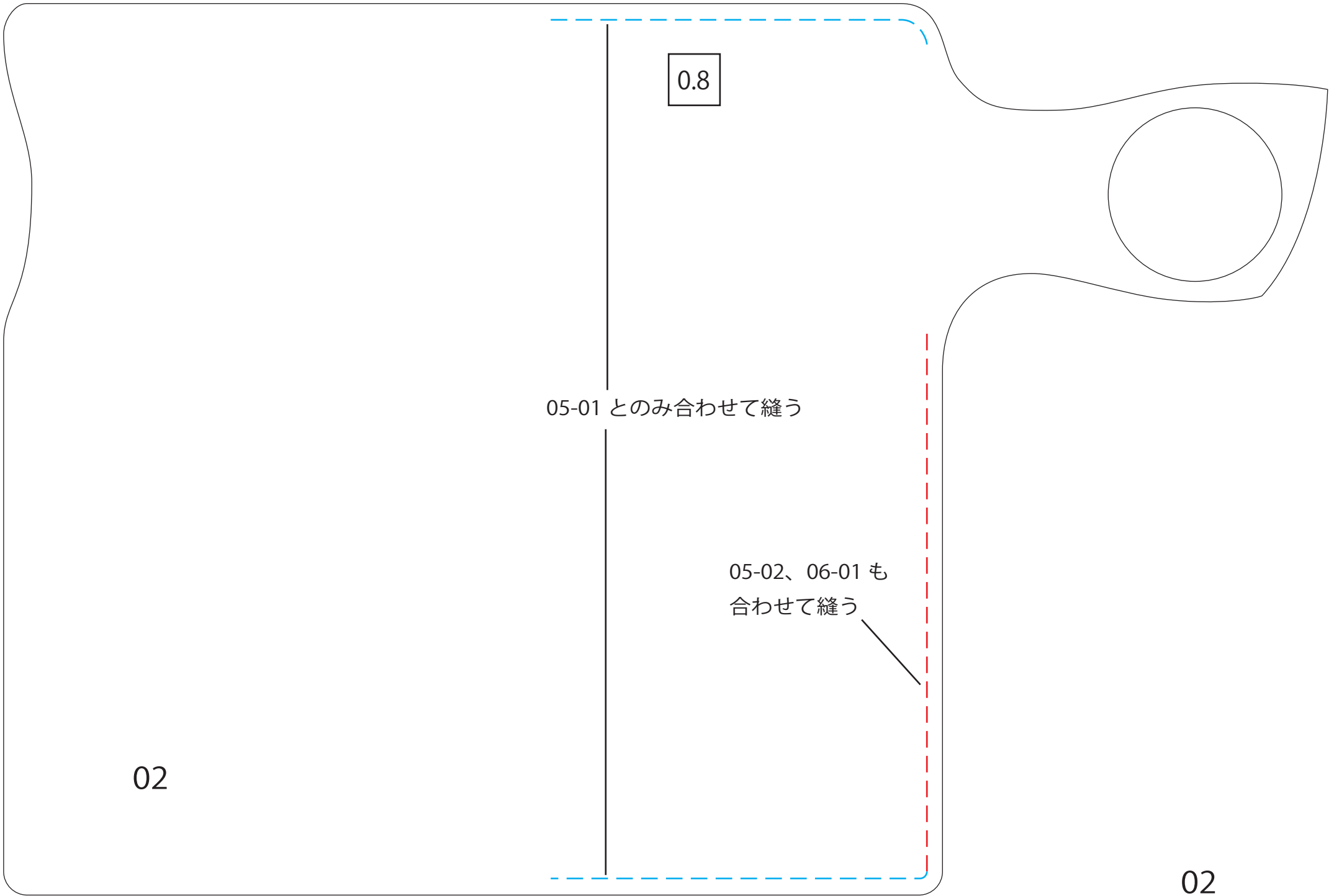

0.8

05-01 とのみ合わせて縫う

05-02、06-01 も
合わせて縫う

02

02

5mm くらい (04-01、04-02、04-03 を並べて合わせる)

— 04-01の位置

1.0

03

03

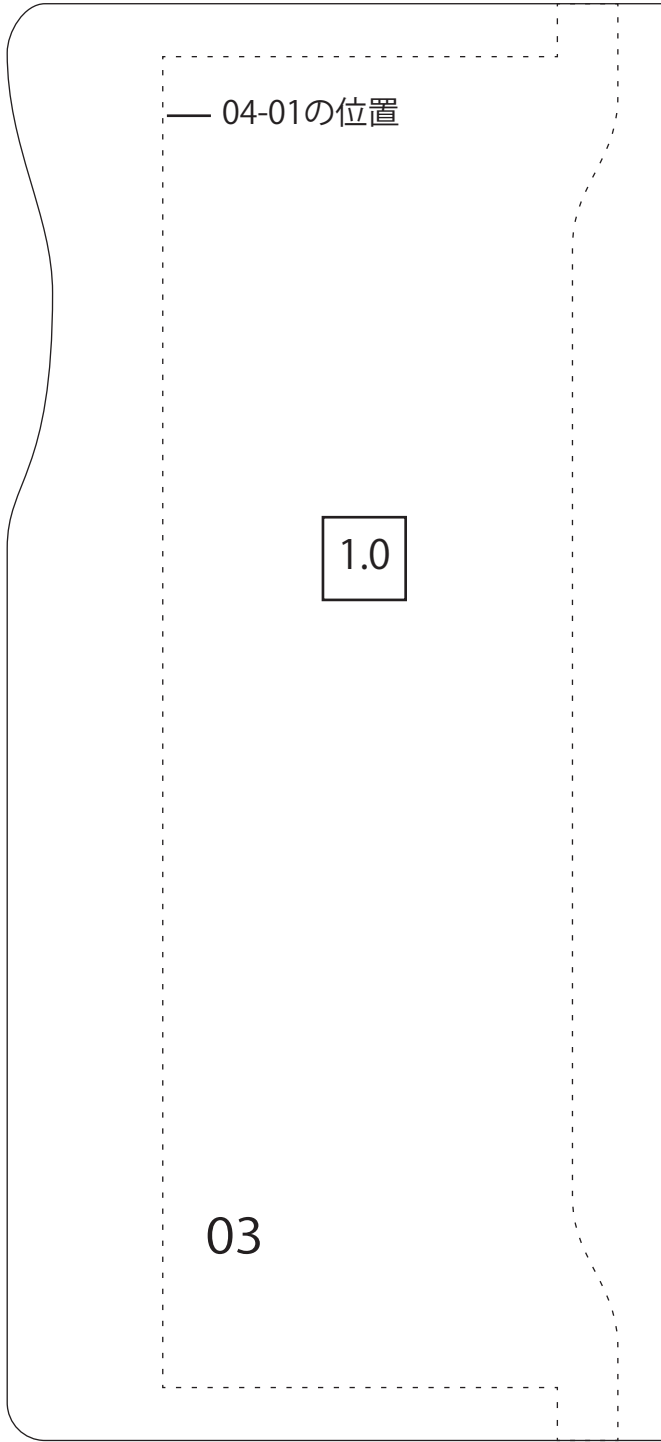

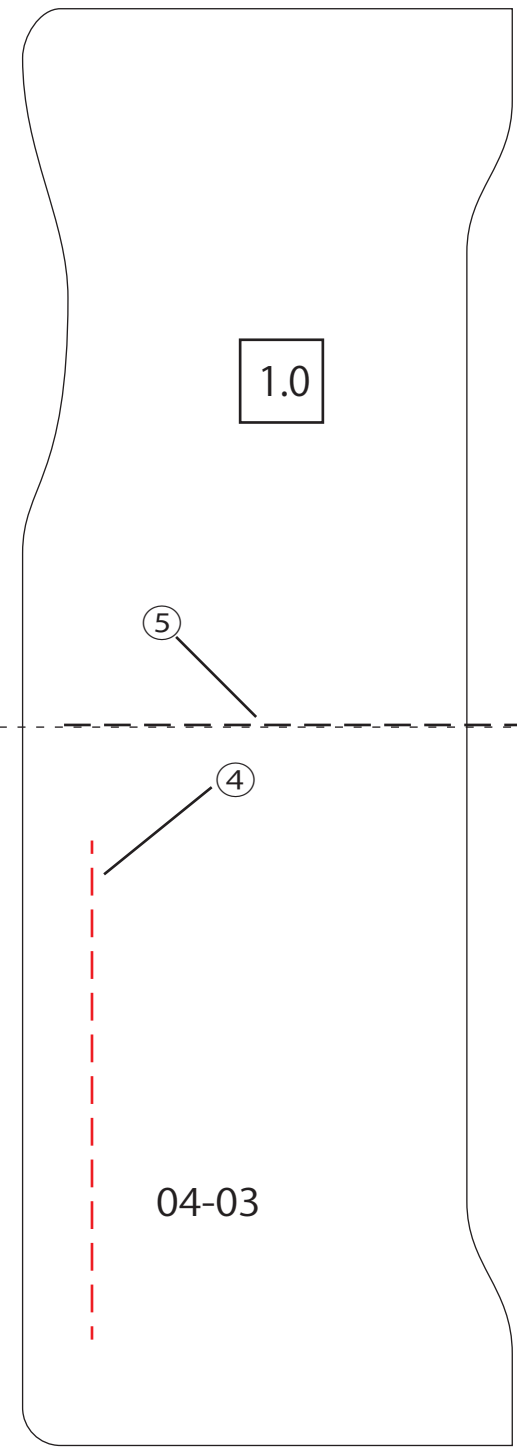
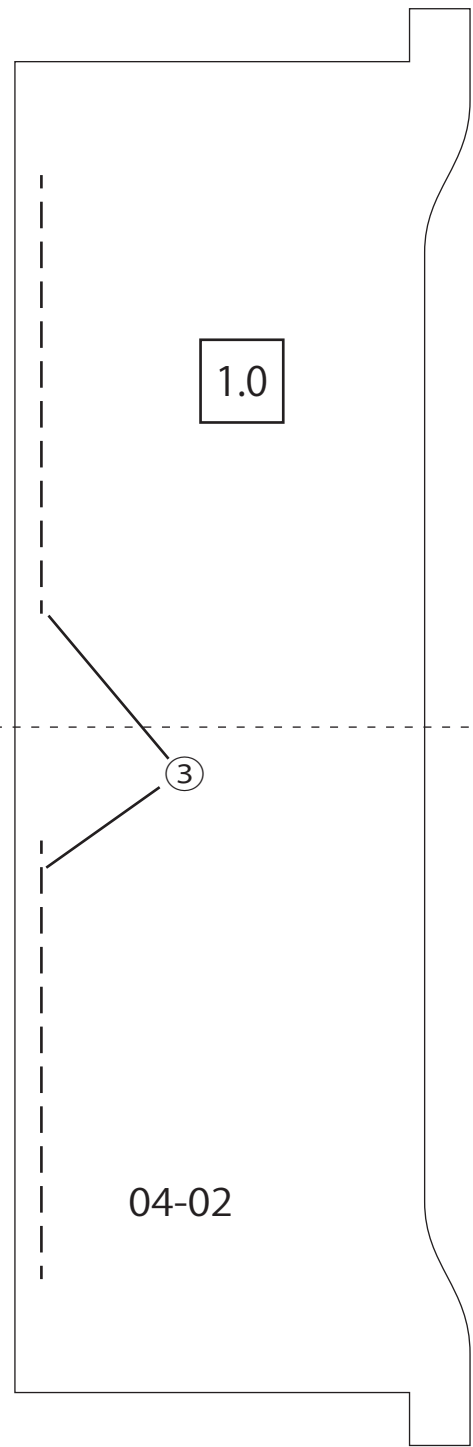
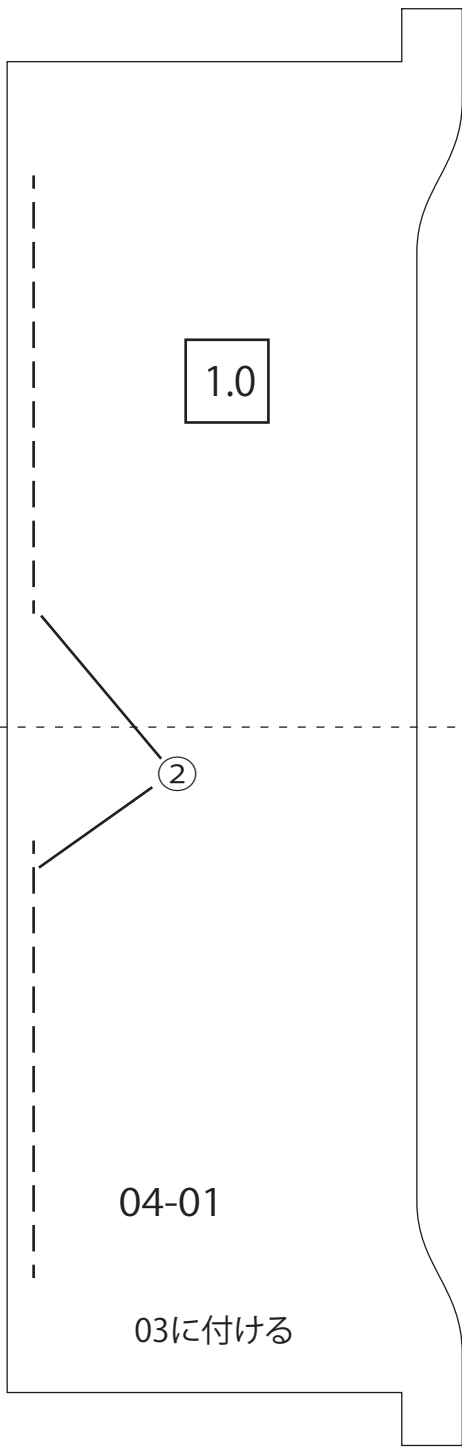

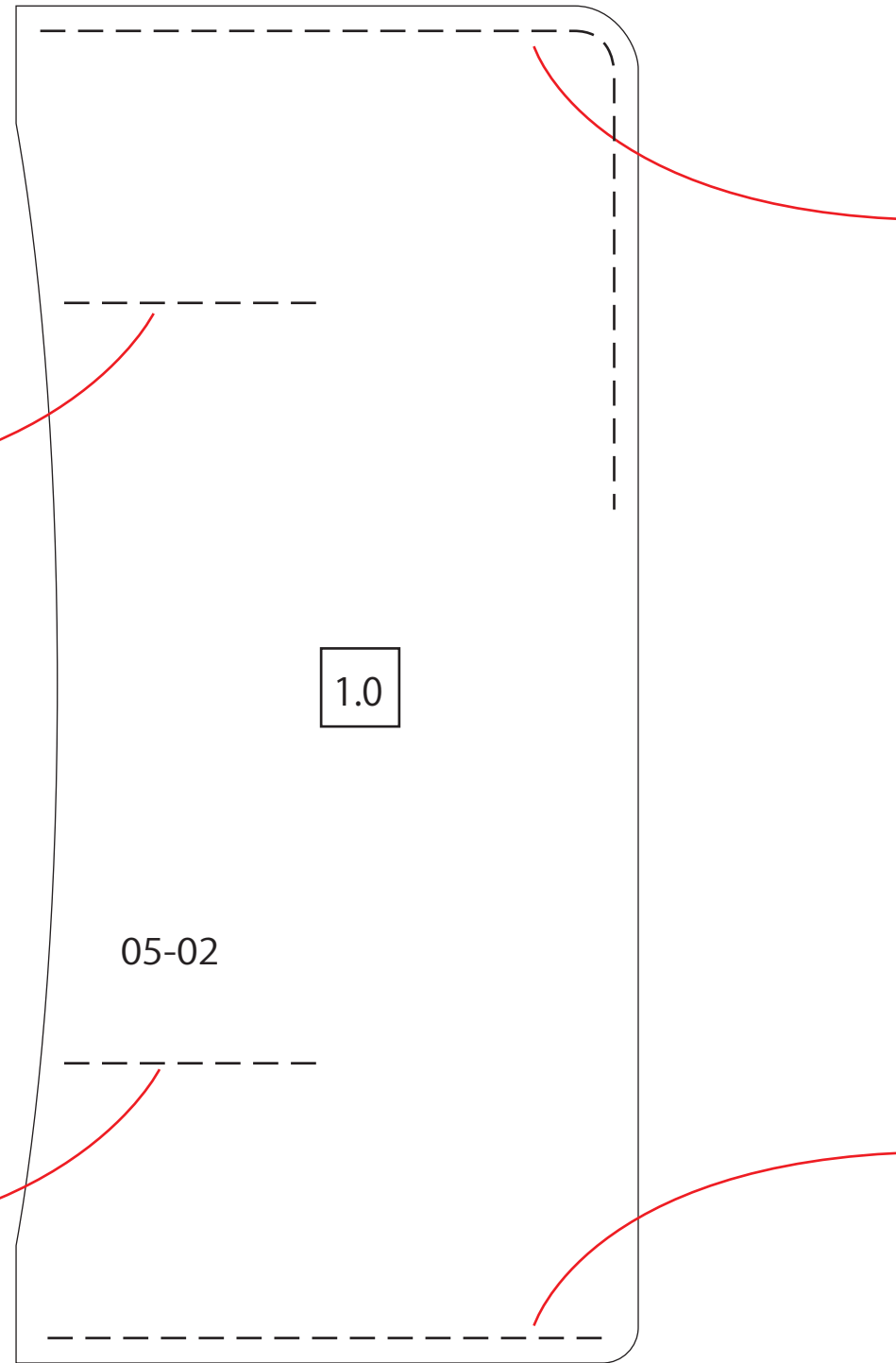
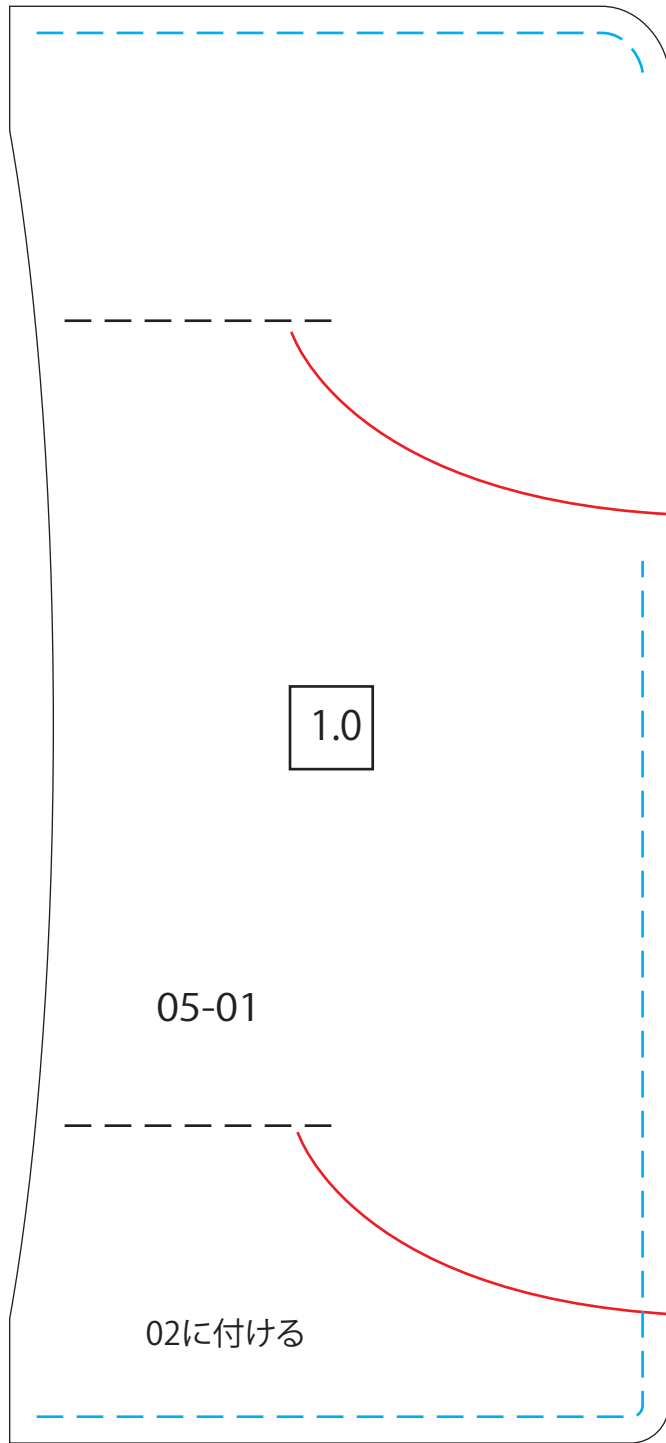

⑥

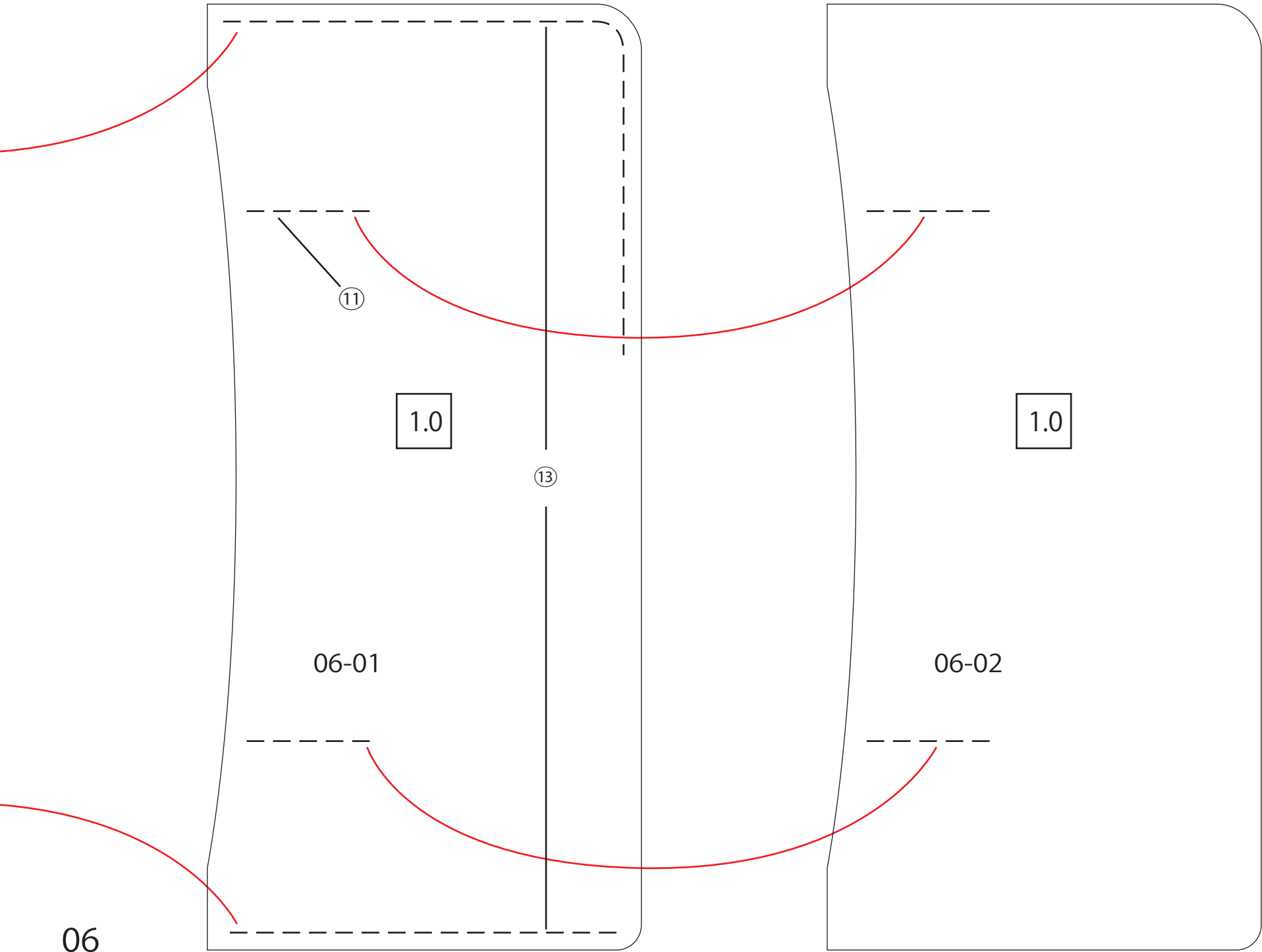

06

06-01

06-02

1.0

1.0

11

13

